



Московский завод  
**FDplast**

## **Инструкция по проведению погрузочно-разгрузочных работ и хранению двухслойных гофрированных труб FD**

Несоблюдение условий транспортировки и хранения может привести к повреждениям труб, фасонных частей и уплотнительных колец и, как следствие, к трудностям при укладке трубопроводов и снижению надежности их работы.

### **1. Транспортировка**

Транспортировка труб производится с максимальным использованием вместимости транспортного средства. Для обеспечения максимальной загрузки транспортного средства возможна перевозка с размещением в трубах большего диаметра труб меньшего диаметра.



Для того, что бы предотвратить возможность механических повреждений, гофрированные двухслойные трубы FD следует оберегать от ударов и механических нагрузок.

Ряды труб необходимо укладывать попеременно раструбными и гладкими концами, что бы исключить опору труб на раструбы.

Использование специальных профильных прокладок и закрепление труб при перевозке является обязательным.

При транспортировке отдельных отрезков гофрированных двухслойных трубы FD должны лежать, опираясь по всей своей длине на твердое основание и быть закрепленными от сдвигов и перемещений. Не допускается превышать максимальную высоту штабеля труб – 2,0 м. Не допускаются прогиб труб и ударная нагрузка, а так же трубы необходимо защищать от соприкосновения с острыми металлическими углами и ребрами платформы.

## 2. Разгрузка

Для погрузки и разгрузки труб следует применять специально предназначенные для этих целей машины (например, вилочные автопогрузчики с широкими вилами). Отдельные трубы допускается разгружать вручную. Погрузку и разгрузку тяжелых труб следует производить с помощью подъемных механизмов и подъемных петель из «неабразивных материалов или пеньковых тросов». Не допускается зацеплять концы труб грузовыми крюками. Разгрузку автомашины с заднего борта следует производить, насаживая трубы на дорн. Разгрузка вилочным автопогрузчиком через задний борт не допускается. Опрокидывание или сбрасывание труб с автомашины недопустимо.

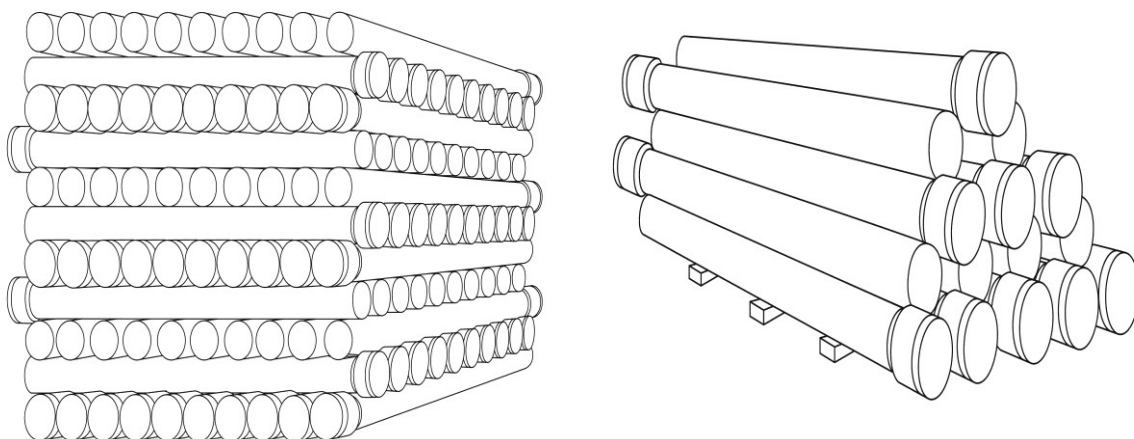

Ряды труб необходимо укладывать попеременно раструбными и гладкими концами, что бы исключить опору труб на раструбы.

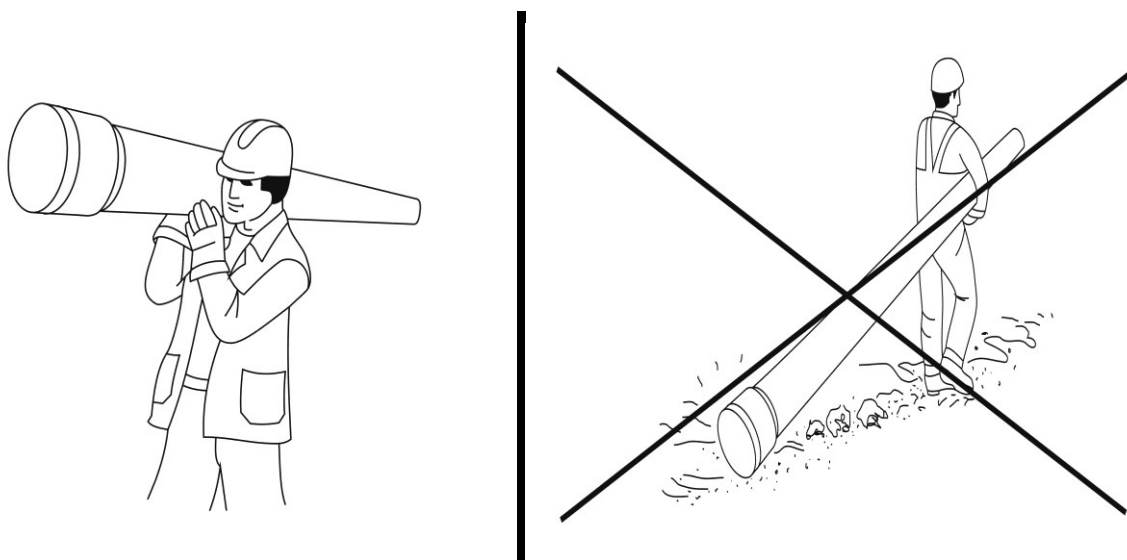

**Не допускается перемещение труб волоком по земле.**

При погрузо-разгрузочных работах необходимо исключить поднятие трубы только за один конец, а так же сбрасывание их с автотранспорта.

Погрузо-разгрузочные работы и транспортировка производятся при температуре не ниже - 50°C.

### **3. Хранение**

Все трубы и фасонные части можно штабелировать на ровном основании. Не допускается прогиб труб. Трубы в деревянной обвязке разрешается ставить друг на друга в высоту не более 3,30 м, при этом деревянные рамы должны опираться на деревянные рамы нижестоящего пакета. Следует предотвращать воздействие острых и колющих предметов на трубы, лежащие на земле. Длительность открытого хранения труб не должна превышать 12 месяцев. При закрытии труб не пропускающими свет тентами необходимо обеспечить эффективное проветривание труб и фасонных частей. Уплотнительные кольца следует хранить в темном, сухом и, по возможности, прохладном месте.